

HIGH GRADE L SHAPE STANDARD HEX-KEY WRENCH SET(8pcs.)

No. HLD1008 ▼g 150 5 小売参考価格 ¥2,760

ハイグレードL形スタンダード六角棒レンチ HLD100-1.5, 2, 2.5, 3, 4, 5, 6, 8

ホルダー

- 高級硬質クロームめっき仕上げにより、手ざわりが良く、美しく、錆びにくくなっています。
 - 厳選された特殊合金鋼の使用により、耐磨耗性、ねじり強さに優れています。
 - 超一流の熱処理技術により、バランスの良い硬さと柔軟性をもち、ハイトルクの使用に適しています。
 - オリジナルプラスチックホルダーにより、持ち運びや工具管理に便利です。
- ※ホルダーは補修部品として設定しています。詳しくは取扱店にお問い合わせ下さい。



注意 ボルトの回転方向に力を加えて下さい。上に引き上げたり下に押し下げたりすると曲げ部から破損する恐れがあります。

ハイグレードL形スタンダード六角棒レンチセット [8本組]



HIGH GRADE L SHAPE STANDARD HEX-KEY WRENCH SET(9pcs.)

No. HLD1009 ▼g 260 5 小売参考価格 ¥3,830

ハイグレードL形スタンダード六角棒レンチ HLD100-1.5, 2, 2.5, 3, 4, 5, 6, 8, 10

ホルダー

- 高級硬質クロームめっき仕上げにより、手ざわりが良く、美しく、錆びにくくなっています。
 - 厳選された特殊合金鋼の使用により、耐磨耗性、ねじり強さに優れています。
 - 超一流の熱処理技術により、バランスの良い硬さと柔軟性をもち、ハイトルクの使用に適しています。
 - オリジナルプラスチックホルダーにより、持ち運びや工具管理に便利です。
- ※ホルダーは補修部品として設定しています。詳しくは取扱店にお問い合わせ下さい。



注意 ボルトの回転方向に力を加えて下さい。上に引き上げたり下に押し下げたりすると曲げ部から破損する恐れがあります。

ハイグレードL形スタンダード六角棒レンチセット [9本組]



HIGH GRADE L SHAPE STANDARD HEX-KEY WRENCH

No.	S	L	ℓ	▼g	5	小売参考価格
HLD100-1.5	1.5	53	13	1	10	¥ 230
HLD100-2	2	60	14	1	10	¥ 230
HLD100-2.5	2.5	62	17	3	10	¥ 240
HLD100-3	3	68	23	5	10	¥ 240
HLD100-4	4	76	29	10	10	¥ 310
HLD100-5	5	85	33	17	10	¥ 360
HLD100-6	6	96	38	30	10	¥ 500
HLD100-8	8	110	44	60	10	¥ 660
HLD100-10	10	120	50	105	10	¥ 1,060
HLD100-12	12	135	57	170	10	¥ 1,590
HLD100-14	14	155	69	270	10	¥ 2,230



注意 ボルトの回転方向に力を加えて下さい。上に引き上げたり下に押し下げたりすると曲げ部から破損する恐れがあります。

ハイグレードL形スタンダード六角棒レンチ

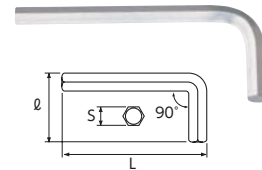

HIGH GRADE L SHAPE LONG HEX-KEY WRENCH SET (8pcs.)

No. HLD1508 ▼g 245 5 小売参考価格 ¥4,650

ハイグレードL形ロング六角棒レンチ HLD150-1.5, 2, 2.5, 3, 4, 5, 6, 8

ホルダー

- 高級硬質クロームめっき仕上げにより、手ざわりが良く、美しく、錆びにくくなっています。
 - 厳選された特殊合金鋼の使用により、耐磨耗性、ねじり強さに優れています。
 - 超一流の熱処理技術により、バランスの良い硬さと柔軟性をもち、ハイトルクの使用に適しています。
 - オリジナルプラスチックホルダーにより、持ち運びや工具管理に便利です。
- ※ホルダーは補修部品として設定しています。詳しくは取扱店にお問い合わせ下さい。



注意 ボルトの回転方向に力を加えて下さい。上に引き上げたり下に押し下げたりすると曲げ部から破損する恐れがあります。

ハイグレードL形ロング六角棒レンチセット [8本組]



HIGH GRADE L SHAPE LONG HEX-KEY WRENCH SET (9pcs.)

No. HLD1509 ▼g 450 5 小売参考価格 ¥6,380

ハイグレードL形ロング六角棒レンチ HLD150-1.5, 2, 2.5, 3, 4, 5, 6, 8, 10

ホルダー

- 高級硬質クロームめっき仕上げにより、手ざわりが良く、美しく、錆びにくくなっています。
 - 厳選された特殊合金鋼の使用により、耐磨耗性、ねじり強さに優れています。
 - 超一流の熱処理技術により、バランスの良い硬さと柔軟性をもち、ハイトルクの使用に適しています。
 - オリジナルプラスチックホルダーにより、持ち運びや工具管理に便利です。
- ※ホルダーは補修部品として設定しています。詳しくは取扱店にお問い合わせ下さい。



注意 ボルトの回転方向に力を加えて下さい。上に引き上げたり下に押し下げたりすると曲げ部から破損する恐れがあります。

ハイグレードL形ロング六角棒レンチセット [9本組]



品名の下に製品の機能を表す機能マークを入れてあります。マークの意味は P.4~5をご参照下さい。

⚙️ めっきされた製品は手動用です。インパクトレンチ等の動力工具では使用しないで下さい。

⚠️ このマークのついている製品は在庫を確認の上ご注文下さい。

(マークの例: 36, 39, リバ, 六角, クロス)

表示価格は「小売参考価格」であり消費税は含まれておりません。

ハイグレードL形ロング六角棒レンチ

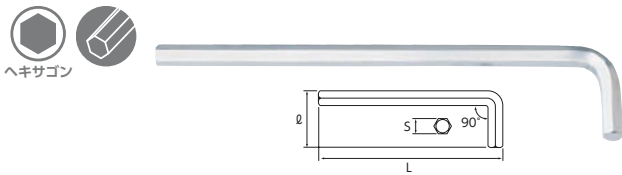

注意 ・ボルトの回転方向に力を加えて下さい。上に引き上げたり下に押し下げたりすると曲げ部から破損する恐れがあります。

HIGH GRADE L SHAPE LONG HEX-KEY WRENCH						
No.	S	L	ℓ	▽g	箱	小売参考価格
HLD150-1.5	1.5	81	17	1	10	¥ 350
HLD150-2	2	97	19	3	10	¥ 350
HLD150-2.5	2.5	115	20	5	10	¥ 360
HLD150-3	3	130	23	8	10	¥ 420
HLD150-4	4	145	29	18	10	¥ 500
HLD150-5	5	165	33	30	10	¥ 670
HLD150-6	6	185	38	50	10	¥ 960
HLD150-8	8	210	44	105	10	¥ 1,250
HLD150-10	10	235	50	185	10	¥ 1,790
HLD150-12	12	260	57	290	10	¥ 2,290
HLD150-14	14	295	69	460	10	¥ 3,100

ハイグレードボールポイントL形スタンダード六角棒レンチセット [9本組]



HIGH GRADE L SHAPE STANDARD BALL POINT HEX-KEY WRENCH SET(9pcs.)				
No.	HLD2009	▽g 250	箱 5	小売参考価格 ¥8,170
ハイグレードボールポイントL形 HLD200-1.5, 2, 2.5, 3, 4, 5, 6, 8, 10				
スタンダード六角棒レンチ				
ホルダー				
<ul style="list-style-type: none"> ●本締めで使用できるよう独自の設計。材料も特殊合金鋼の採用により耐摩耗性、ねじり強さが向上しました。 ●オリジナルプラスチックホルダーにより、持ち運びや工具管理に便利です。 ●先端六角部がボルトの六角穴にピッタリフィットするよう接触面を大きくした設計により磨耗が少なく、へたりも少なくなりました。 				
※ホルダーは補修部品として設定しています。詳しくは取扱店にお問い合わせ下さい。				
注意 ・ボールポイントは限界トルクが低いため、力の入れ過ぎに注意して下さい。 ・ボールポイントの振角度はサイズやボルトのバラツキにより変わります。 ・ボルトの回転方向に力を加えて下さい。上に引き上げたり下に押し下げたりすると曲げ部から破損する恐れがあります。				

ハイグレードボールポイントL形スタンダード六角棒レンチ

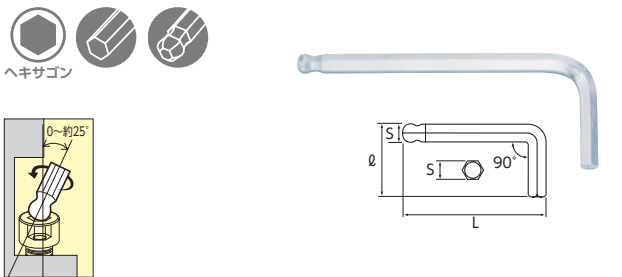

HIGH GRADE L SHAPE STANDARD BALL POINT HEX-KEY WRENCH						
No.	S	L	ℓ	▽g	箱	小売参考価格
HLD200-1.5	1.5	53.5	13.5	1	10	¥ 660
HLD200-2	2	60	14	1	10	¥ 660
HLD200-2.5	2.5	62.5	17.5	3	10	¥ 670
HLD200-3	3	68	23	5	10	¥ 720
HLD200-4	4	76	29	8	10	¥ 750
HLD200-5	5	85	33	18	10	¥ 780
HLD200-6	6	96	38	30	10	¥ 910
HLD200-8	8	108	44	60	10	¥ 1,170
HLD200-10	10	122	50	100	10	¥ 1,500

注意 ・ボールポイントは限界トルクが低いため、力の入れ過ぎに注意して下さい。
 ・ボールポイントの振角度はサイズやボルトのバラツキにより変わります。
 ・ボルトの回転方向に力を加えて下さい。上に引き上げたり下に押し下げたりすると曲げ部から破損する恐れがあります。

ハイグレードボールポイントL形スタンダード六角棒レンチセット (首下ショートタイプ) [9本組]

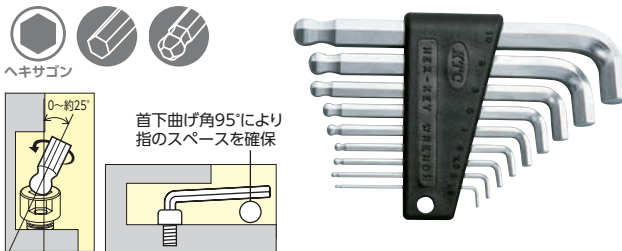

HIGH GRADE L SHAPE STANDARD BALL POINT HEX-KEY WRENCH SET (9pcs.)				
No.	HLDS2009	▽g 220	箱 5	小売参考価格 ¥9,680
ハイグレードボールポイントL形 HLDS200-1.5, 2, 2.5, 3, 4, 5, 6, 8, 10				
スタンダード六角棒レンチ (首下ショートタイプ)				
ホルダー				
<ul style="list-style-type: none"> ●本締めで使用できるよう独自の設計。材料も特殊合金鋼の採用により耐摩耗性、ねじり強さが向上しました。 ●オリジナルプラスチックホルダーにより、持ち運びや工具管理に便利です。 ●先端六角部がボルトの六角穴にピッタリフィットするよう接触面を大きくした設計により磨耗が少なく、へたりも少なくなりました。 ●首下長さは従来品の約1/2で、狭い場所での作業に有効です。 ●首下部の曲げ角度を95°に設定し、指先のスペースを確保しました。 				
※ホルダーは補修部品として設定しています。詳しくは取扱店にお問い合わせ下さい。				
注意 ・ボールポイントは限界トルクが低いため、力の入れ過ぎに注意して下さい。 ・ボールポイントの振角度はサイズやボルトのバラツキにより変わります。 ・ボルトの回転方向に力を加えて下さい。上に引き上げたり下に押し下げたりすると曲げ部から破損する恐れがあります。				

ハイグレードボールポイントL形スタンダード六角棒レンチ (首下ショートタイプ)

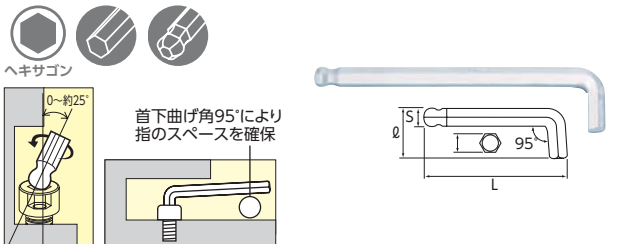

HIGH GRADE L SHAPE STANDARD BALL POINT HEX-KEY WRENCH						
No.	S	L	ℓ	▽g	箱	小売参考価格
HLDS200-1.5	1.5	53.5	7.5	1	10	¥ 790
HLDS200-2	2	60	9	1	10	¥ 790
HLDS200-2.5	2.5	62.5	10.5	2.5	10	¥ 830
HLDS200-3	3	68	12	4	10	¥ 870
HLDS200-4	4	76	15	7	10	¥ 910
HLDS200-5	5	85	17	16	10	¥ 980
HLDS200-6	6	96	20	25	10	¥ 1,020
HLDS200-8	8	108	24	55	10	¥ 1,370
HLDS200-10	10	122	29	95	10	¥ 1,760

注意 ・ボールポイントは限界トルクが低いため、力の入れ過ぎに注意して下さい。
 ・ボールポイントの振角度はサイズやボルトのバラツキにより変わります。
 ・ボルトの回転方向に力を加えて下さい。上に引き上げたり下に押し下げたりすると曲げ部から破損する恐れがあります。

品名の下に製品の機能を表す機能マークを入れています。マークの意味は P.4~5をご参照下さい。

めっきされた製品は手動用です。インパクトレンチ等の動力工具では使用しないで下さい。

このマークのついている製品は在庫を確認の上ご注文下さい。

(マークの例: 36, 39, 42, 48, 54, 60, 66, 72, 78, 84, 90, 96, 102, 108, 114, 120, 126, 132, 138, 144, 150, 156, 162, 168, 174, 180, 186, 192, 198, 204, 210, 216, 222, 228, 234, 240, 246, 252, 258, 264, 270, 276, 282, 288, 294, 300)

表示価格は「小売参考価格」であり消費税は含まれておりません。

HIGH GRADE L SHAPE LONG BALL POINT HEX-KEY WRENCH SET (8pcs.)

No. HLD2508 ▼g 245 5 小売参考価格 ¥8,650

ハイグレードボールポイントL形ロング六角棒レンチ HLD250-1.5, 2, 2.5, 3, 4, 5, 6, 8

ホルダー

- 本締めにも使用できるよう独自の新しい設計。材料も特殊合金鋼の採用により耐磨耗性、ねじり強さが向上しました。
 - オリジナルプラスチックホルダーにより、持ち運びや工具管理に便利です。
 - 先端六角部がボルトの六角穴にピッタリフィットするよう接触面を大きくした設計により磨耗が少なく、へたりに少なくなりました。
- ※ホルダーは補修部品として設定しています。詳しくは取扱店にお問い合わせ下さい。



- 注意**
- ・ボールポイントは限界トルクが低いため、力の入れ過ぎに注意して下さい。
 - ・ボールポイントの振角度はサイズやボルトのバラツキにより変わります。
 - ・ボルトの回転方向に力を加えて下さい。上に引き上げたり下に押し下げたりすると曲げ部から破損する恐れがあります。

ハイグレードボールポイントL形ロング六角棒レンチセット [8本組]



ヘキサゴン

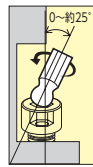

HIGH GRADE L SHAPE LONG BALL POINT HEX-KEY WRENCH SET (9pcs.)

No. HLD2509 ▼g 445 5 小売参考価格 ¥11,000

ハイグレードボールポイントL形ロング六角棒レンチ HLD250-1.5, 2, 2.5, 3, 4, 5, 6, 8, 10

ホルダー

- 本締めにも使用できるよう独自の新しい設計。材料も特殊合金鋼の採用により耐磨耗性、ねじり強さが向上しました。
 - オリジナルプラスチックホルダーにより、持ち運びや工具管理に便利です。
 - 先端六角部がボルトの六角穴にピッタリフィットするよう接触面を大きくした設計により磨耗が少なく、へたりに少なくなりました。
- ※ホルダーは補修部品として設定しています。詳しくは取扱店にお問い合わせ下さい。



- 注意**
- ・ボールポイントは限界トルクが低いため、力の入れ過ぎに注意して下さい。
 - ・ボールポイントの振角度はサイズやボルトのバラツキにより変わります。
 - ・ボルトの回転方向に力を加えて下さい。上に引き上げたり下に押し下げたりすると曲げ部から破損する恐れがあります。

ハイグレードボールポイントL形ロング六角棒レンチセット [9本組]



ヘキサゴン

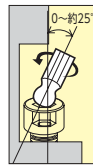

HIGH GRADE L SHAPE LONG BALL POINT HEX-KEY WRENCH

No.	S	L	ℓ	▼g	5	小売参考価格
HLD250-1.5	1.5	81	18	1	10	¥ 760
HLD250-2	2	97	19	3	10	¥ 800
HLD250-2.5	2.5	113	21	5	10	¥ 830
HLD250-3	3	130	23	8	10	¥ 850
HLD250-4	4	145	29	17	10	¥ 900
HLD250-5	5	165	33	30	10	¥ 1,050
HLD250-6	6	185	38	50	10	¥ 1,320
HLD250-8	8	210	44	105	10	¥ 1,680
HLD250-10	10	235	50	180	10	¥ 2,320



- 注意**
- ・ボールポイントは限界トルクが低いため、力の入れ過ぎに注意して下さい。
 - ・ボールポイントの振角度はサイズやボルトのバラツキにより変わります。
 - ・ボルトの回転方向に力を加えて下さい。上に引き上げたり下に押し下げたりすると曲げ部から破損する恐れがあります。

ハイグレードボールポイントL形ロング六角棒レンチ



ヘキサゴン

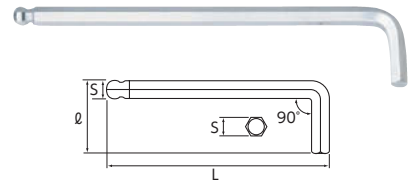
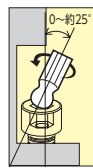

HIGH GRADE L SHAPE LONG BALL POINT HEX-KEY WRENCH SET (9pcs.)

No. HLDS2509 ▼g 400 5 小売参考価格 ¥13,500

ハイグレードボールポイントL形 HLDS250-1.5, 2, 2.5, 3, 4, 5, 6, 8, 10

ロング六角棒レンチ (首下ショートタイプ)

ホルダー

- 本締めにも使用できるよう独自の新しい設計。材料も特殊合金鋼の採用により耐磨耗性、ねじり強さが向上しました。
 - オリジナルプラスチックホルダーにより、持ち運びや工具管理に便利です。
 - 先端六角部がボルトの六角穴にピッタリフィットするよう接触面を大きくした設計により磨耗が少なく、へたりに少なくなりました。
 - 首下長さは従来品の約1/2で、狭い場所での作業に有効です。
 - 首下部の曲げ角度を95°に設定し、指先のスペースを確保しました。
- ※ホルダーは補修部品として設定しています。詳しくは取扱店にお問い合わせ下さい。



- 注意**
- ・ボールポイントは限界トルクが低いため、力の入れ過ぎに注意して下さい。
 - ・ボールポイントの振角度はサイズやボルトのバラツキにより変わります。
 - ・ボルトの回転方向に力を加えて下さい。上に引き上げたり下に押し下げたりすると曲げ部から破損する恐れがあります。

ハイグレードボールポイントL形ロング六角棒レンチセット (首下ショートタイプ) [9本組]



ヘキサゴン

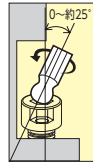

首下曲げ角95°により指のスペースを確保

HIGH GRADE L SHAPE BALL POINT HEX-KEY WRENCH

No.	S	L	ℓ	▼g	5	小売参考価格
HLDS250-1.5	1.5	80.5	9	1	10	¥ 960
HLDS250-2	2	97	10.5	2.5	10	¥ 1,000
HLDS250-2.5	2.5	112.5	11.5	4	10	¥ 1,050
HLDS250-3	3	129	13	7	10	¥ 1,090
HLDS250-4	4	146	16.5	15	10	¥ 1,160
HLDS250-5	5	165	19	28	10	¥ 1,330
HLDS250-6	6	186	22	45	10	¥ 1,630
HLDS250-8	8	208	26	100	10	¥ 2,000
HLDS250-10	10	230	30	165	10	¥ 2,890



- 注意**
- ・ボールポイントは限界トルクが低いため、力の入れ過ぎに注意して下さい。
 - ・ボールポイントの振角度はサイズやボルトのバラツキにより変わります。
 - ・ボルトの回転方向に力を加えて下さい。上に引き上げたり下に押し下げたりすると曲げ部から破損する恐れがあります。

ハイグレードボールポイントL形ロング六角棒レンチ (首下ショートタイプ)



ヘキサゴン

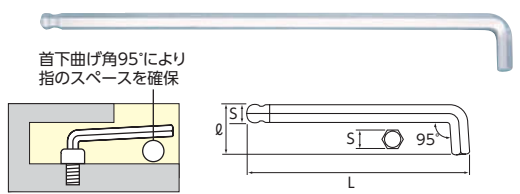
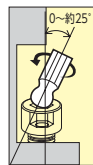

首下曲げ角95°により指のスペースを確保

品名の下に製品の機能を表す機能マークを入れてあります。マークの意味は P.4~5をご参照下さい。

※ めっきされた製品は手動用です。インパクトレンチ等の動力工具では使用しないで下さい。

※ このマークのついている製品は在庫を確認の上ご注文下さい。

(マークの例: 36, インチ, POWERFIT, 36, 39, リバ, 六角, クロス)

表示価格は「小売参考価格」であり消費税は含まれておりません。

ボールポイントL形 ロング六角棒レンチセット [9本組]



ヘキサゴン

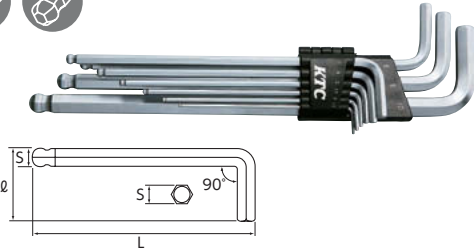
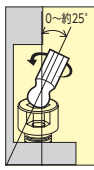

L SHAPE LONG BALL POINT HEX-KEY WRENCH SET (9pcs.)

No.HL259SP ▼g 420 10 小売参考価格 ¥3,220

ボールポイントL形ロング六角棒レンチ (9本組) 1.5, 2, 2.5, 3, 4, 5, 6, 8, 10
ホルダー

S	L	ℓ
1.5	92	16
2	102	18
2.5	115	21
3	128	23
4	144	29
5	165	33
6	186	38
8	208	44
10	234	50

- 奥深い個所に取付けてある六角穴付ボルトの脱着に便利です。
- 斜め回転作業が可能です。
- ※この商品はレンチ1本単位での販売は致しておりません。



注意 ・ボールポイントは限界トルクが低いため、力の入れ過ぎに注意して下さい。
・ボールポイントの振角度はサイズやボルトのパラツキにより変わります。
・ボルトの回転方向に力を加えて下さい。上に引き上げたり下に押し下げたりすると曲げ部から破損する恐れがあります。

ハイグレードボールポイントL形 スタンダード六角棒レンチセット [9本組]



ヘキサゴン

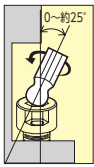

HIGH GRADE L SHAPE STANDARD BALL POINT HEX-KEY WRENCH SET(9pcs.)

No. HLD2009B ▼g 235 5 小売参考価格 ¥10,800

ハイグレードボールポイント形スタンダード六角棒レンチ HLD200-1/16, 5/64, 3/32, 1/8, 5/32, 3/16, 1/4, 5/16, 3/8

ホルダー

- 最大約25°の斜め回転作業ができるので、狭く奥深い個所にあるねじの締緩作業が容易です。
- 本縮めに使用できる独自の新設計。
- 特殊合金鋼の採用により、耐摩耗性ねじり強さが向上しました。
- 高級硬質クロームめっき仕上げにより、手触りが良く、美しく錆びにくくなっています。



注意 ・ボールポイントは限界トルクが低いため、力の入れ過ぎに注意して下さい。
・ボールポイントの振角度はサイズやボルトのパラツキにより変わります。
・ボルトの回転方向に力を加えて下さい。上に引き上げたり下に押し下げたりすると曲げ部から破損する恐れがあります。

ハイグレードボールポイントL形 スタンダード六角棒レンチ



ヘキサゴン

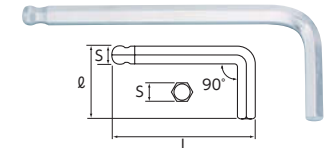
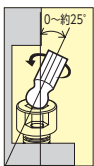

HIGH GRADE L SHAPE STANDARD BALL POINT HEX-KEY WRENCH

No.	S (in)	L	ℓ	▼g	10	小売参考価格
HLD200-1/16	1/16	48	15	1	10	¥ 660
HLD200-5/64	5/64	52	16	1	10	¥ 700
HLD200-3/32	3/32	58	19	1	10	¥ 790
HLD200-7/64	7/64	61	21	3	10	¥ 790
HLD200-1/8	1/8	63	23	3	10	¥ 880
HLD200-9/64	9/64	69	26	5	10	¥ 1,050
HLD200-5/32	5/32	72	28	10	10	¥ 1,050
HLD200-3/16	3/16	80	30	15	10	¥ 1,310
HLD200-7/32	7/32	87	33	20	10	¥ 1,450
HLD200-1/4	1/4	94	36	30	10	¥ 1,510
HLD200-5/16	5/16	106	42	60	10	¥ 1,820
HLD200-3/8	3/8	120	47	105	10	¥ 2,570



注意 ・ボールポイントは限界トルクが低いため、力の入れ過ぎに注意して下さい。
・ボールポイントの振角度はサイズやボルトのパラツキにより変わります。
・ボルトの回転方向に力を加えて下さい。上に引き上げたり下に押し下げたりすると曲げ部から破損する恐れがあります。

HIGH GRADE L SHAPE LONG BALL POINT HEX-KEY WRENCH SET (9pcs.)

No. HLD2509B ▼g 400 5 小売参考価格 ¥14,800

ハイグレードボールポイント形ロング六角棒レンチ HLD250-1/16, 5/64, 3/32, 1/8, 5/32, 3/16, 1/4, 5/16, 3/8

ホルダー

- 最大約25°の斜め回転作業ができるので、狭く奥深い個所にあるねじの締緩作業が容易です。
- 本縮めに使用できる独自の新設計。
- 特殊合金鋼の採用により、耐摩耗性ねじり強さが向上しました。
- 高級硬質クロームめっき仕上げにより、手触りが良く、美しく錆びにくくなっています。



注意 ・ボールポイントは限界トルクが低いため、力の入れ過ぎに注意して下さい。
・ボールポイントの振角度はサイズやボルトのパラツキにより変わります。
・ボルトの回転方向に力を加えて下さい。上に引き上げたり下に押し下げたりすると曲げ部から破損する恐れがあります。

ハイグレードボールポイントL形 ロング六角棒レンチセット [9本組]



ヘキサゴン

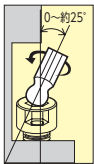

HIGH GRADE L SHAPE LONG BALL POINT HEX-KEY WRENCH

No.	S (in)	L	ℓ	▼g	10	小売参考価格
HLD250-1/16	1/16	81	17	1	10	¥ 1,050
HLD250-5/64	5/64	95	19	3	10	¥ 1,100
HLD250-3/32	3/32	110	20	5	10	¥ 1,140
HLD250-7/64	7/64	119	21	7	10	¥ 1,240
HLD250-1/8	1/8	129	23	8	10	¥ 1,240
HLD250-9/64	9/64	134	27	15	10	¥ 1,340
HLD250-5/32	5/32	144	29	17	10	¥ 1,340
HLD250-3/16	3/16	163	33	30	10	¥ 1,540
HLD250-7/32	7/32	174	36	40	10	¥ 1,770
HLD250-1/4	1/4	184	38	50	10	¥ 1,890
HLD250-5/16	5/16	206	44	105	10	¥ 2,420
HLD250-3/8	3/8	232	50	180	10	¥ 3,410



注意 ・ボールポイントは限界トルクが低いため、力の入れ過ぎに注意して下さい。
・ボールポイントの振角度はサイズやボルトのパラツキにより変わります。
・ボルトの回転方向に力を加えて下さい。上に引き上げたり下に押し下げたりすると曲げ部から破損する恐れがあります。

品名の下に製品の機能を表す機能マークを入れてあります。マークの意味は P.4~5をご参照下さい。

⊗ めっきされた製品は手動用です。インパクトレンチ等の動力工具では使用しないで下さい。

⚠ このマークのついている製品は在庫を確認の上ご注文下さい。

(マークの例:

表示価格は「小売参考価格」であり消費税は含まれておりません。

L SHAPE LONG BALL POINT HEX-KEY WRENCH SET (9pcs.)

No.HL259BSP ▼g 420 10 小売参考価格 ¥3,220

ボールポイントL形ロング六角棒レンチ 1/16, 5/64, 3/32, 1/8, 5/32, 3/16, 1/4, 5/16, 3/8
ホルダー

- 奥深い個所に取付けてある六角穴付ボルトの脱着に便利です。
 - 斜め回転作業が可能です。
- ※この商品はレンチ1本単位での販売は致しておりません。

S (in)	L	ℓ
1/16	92	16
5/64	102	18
3/32	115	21
1/8	130	24
5/32	144	29
3/16	165	33
1/4	187	39
5/16	208	44
3/8	234	50

- 注意**
- ・ボールポイントは限界トルクが低いため、力の入れ過ぎに注意して下さい。
 - ・ボールポイントの振角度はサイズやボルトのパツキにより変わります。
 - ・ボルトの回転方向に力を加えて下さい。上に引き上げたり下に押し下げたりすると曲げ部から破損する恐れがあります。

**ボールポイントL形ロング六角棒
レンチセット [9本組]**

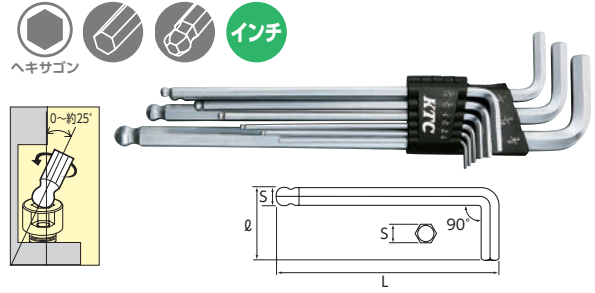

L SHAPE HEX-KEY WRENCH SET (7pcs.)

No.HL107 ▼g 250 12 小売参考価格 ¥960

L形六角棒レンチ 2.5, 3, 4, 5, 6, 8, 10
ホルダー

※この商品はレンチ1本単位での販売は致しておりません。

S	L	ℓ
2.5	57	20
3	65	23
4	77	27
5	83	32
6	95	38
8	100	42
10	122	50

- 注意**
- ・ボルトの回転方向に力を加えて下さい。上に引き上げたり下に押し下げたりすると曲げ部から破損する恐れがあります。

L形六角棒レンチセット [7本組]



L SHAPE LONG BALL POINT HEX-KEY WRENCH SET (7pcs.)

No.HL257 ▼g 360 10 小売参考価格 ¥2,860

ボールポイントL形ロング六角棒レンチ 2.5, 3, 4, 5, 6, 8, 10
ホルダー

- 奥深い個所に取付けてある六角穴付ボルトの脱着に便利です。
 - 斜め回転作業が可能です。
- ※この商品はレンチ1本単位での販売は致しておりません。

S	L	ℓ
2.5	89	20
3	98	23
4	110	27
5	125	32
6	140	38
8	160	42
10	180	50

- 注意**
- ・ボールポイントは限界トルクが低いため、力の入れ過ぎに注意して下さい。
 - ・ボールポイントの振角度はサイズやボルトのパツキにより変わります。
 - ・ボルトの回転方向に力を加えて下さい。上に引き上げたり下に押し下げたりすると曲げ部から破損する恐れがあります。

**ボールポイントL形
ロング六角棒レンチセット [7本組]**



**ボールポイントL形
ヘキサゴンレンチセット**



サイクルツール編に掲載しています。▶ P.364

**マルチツール
4システム・8システム**



サイクルツール編に掲載しています。▶ P.364

品名の下に製品の機能を表す機能マークを入れてあります。マークの意味は▶ P.4~5をご参照下さい。

※めっきされた製品は手動用です。インパクトレンチ等の動力工具では使用しないで下さい。

※このマークのついている製品は在庫を確認の上ご注文下さい。

(マークの例: 36, インチ, POWERFIT, 36, 39, リバア, 六角, クロス)

表示価格は「小売参考価格」であり消費税は含まれておりません。

折りたたみ式六角棒レンチ



FOLDING HEX-KEY WRENCH

No.HLH8	▼g 220	📦 5	小売参考価格 ¥3,790
サイズ	1.5, 2, 2.5, 3, 4, 5, 6, 8		

- 1.5~8mmの8種類のサイズに使用できます。
- 軽くて握りやすい樹脂ボディです。
- ※補修部品を設定しています。詳細は取扱店にお問い合わせ下さい。



・ボルトの回転方向に力を加えて下さい。軸を倒す方向に力を加えると先端部が破損する恐れがあります。

T形六角棒レンチ

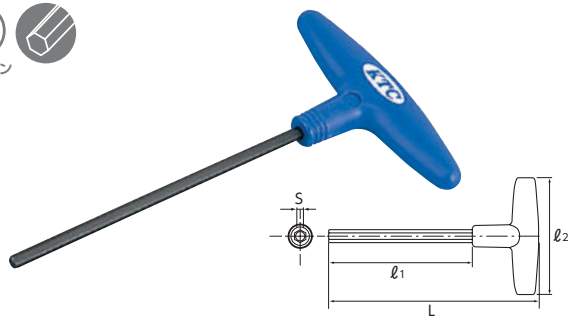

T SHAPE HEX. WRENCH

No.	S	L	ℓ ₁	ℓ ₂	▼g	📦	小売参考価格
HT10-2.5	2.5	150	103	86	22	10	¥ 500
HT10-3	3	150	103	86	25	10	¥ 520
HT10-4	4	190	134	105	40	10	¥ 560
HT10-5	5	190	134	105	50	10	¥ 600
HT10-6	6	230	166	130	80	10	¥ 670
HT10-8	8	230	166	130	115	10	¥ 870
HT10-10	10	230	166	130	170	10	¥ 1,020

- 奥深い個所に取付けてある六角穴付ボルトの脱着に便利です。
- T形ハンドルで早回し作業に適しています。



・ボルトの回転方向に力を加えて下さい。軸を倒す方向に力を加えると先端部が破損する恐れがあります。

T形ヘキサゴンレンチ



T SHAPE HEX. WRENCH

No.	S	ℓ	L	D	▼g	📦	小売参考価格
HTH-4	4	130	225	9	160	10	¥ 2,050
HTH-5	5	160	230	11	265	10	¥ 2,240
HTH-6	6	180	230	11	280	10	¥ 2,570
HTH-8	8	180	235	13	395	10	¥ 2,810

- T形ハンドルで早回し作業に適しています。
- 奥深い個所に取付けてある六角穴付ボルトの脱着に便利です。

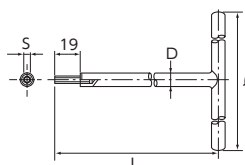

・ボルトの回転方向に力を加えて下さい。軸を倒す方向に力を加えると先端部が破損する恐れがあります。

樹脂柄ヘキサゴンドライバセット

[5本組] D.PAT.



PLASTIC GRIP HEX. DRIVER SET (5pcs.)

No. TD1H5	▼g 650	📦 1	小売参考価格 ¥8,700
樹脂柄ヘキサゴンドライバ D1H-025, 03, 04, 05, 06			

- グリップエンドのサイズ表示で先端形状の区別ができます。



スタンダード ボールポイント

樹脂柄ヘキサゴンドライバセット

[8本組] D.PAT.

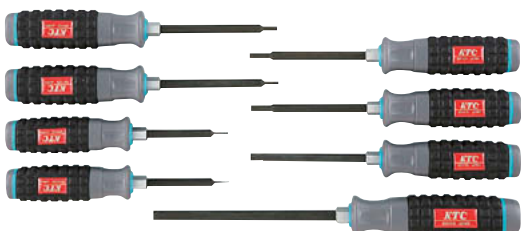

PLASTIC GRIP HEX. DRIVER SET(8pcs.)

No. TD1H8	▼kg 1.1	📦 1	小売参考価格 ¥14,300
樹脂柄ヘキサゴンドライバ D1H-015, 02, 025, 03, 04, 05, 06, 08			

- グリップエンドのサイズ表示で先端形状の区別ができます。



スタンダード ボールポイント

品名の下に製品の機能を表す機能マークを入れてあります。マークの意味は P.4~5をご参照下さい。

✂ めっきされた製品は手動用です。インパクトレンチ等の動力工具では使用しないで下さい。

⚠ このマークのついている製品は在庫を確認の上ご注文下さい。

(マークの例: 36, インチ, POWERFIT, 36, 39, リヘア, 六角, クロス)

表示価格は「小売参考価格」であり消費税は含まれておりません。

PLASTIC GRIP HEX. DRIVER								
No.	S ₁	S ₂	D	L	ℓ	▼g	📦	小売参考価格
D1H-015	1.5	10	29.6	172	75	100	5	¥ 1,680
D1H-02	2	10	29.6	172	75	100	5	¥ 1,680
D1H-025	2.5	10	32	209	100	130	5	¥ 1,740
D1H-03	3	10	32	209	100	130	5	¥ 1,740
D1H-04	4	10	32	209	100	130	5	¥ 1,740
D1H-05	5	10	32	209	100	130	5	¥ 1,740
D1H-06	6	10	32	209	100	130	5	¥ 1,740
D1H-08	8	12	33.8	282	150	190	5	¥ 2,270

樹脂柄ヘキサゴンドライバ D.PAT.

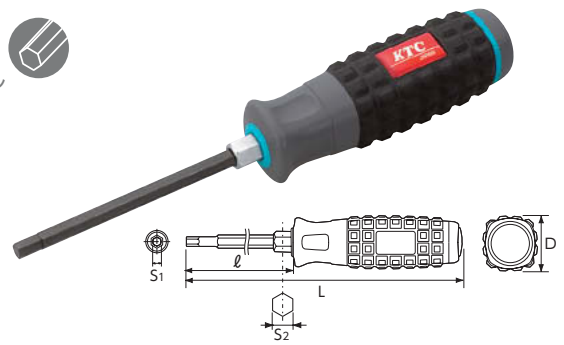

PLASTIC GRIP HEX. DRIVER SET(10pcs.)			
No.	▼kg	📦	小売参考価格
TD1H10B	1.3	1	¥ 20,900
樹脂柄ヘキサゴンドライバ D1H-1/16, 5/64, 3/32, 1/8, 9/64, 5/32, 3/16, 7/32, 1/4, 5/16			

●グリップエンドのサイズ表示で先端形状の区別ができます。



スタンダード ボールポイント

樹脂柄ヘキサゴンドライバセット [10本組] D.PAT.

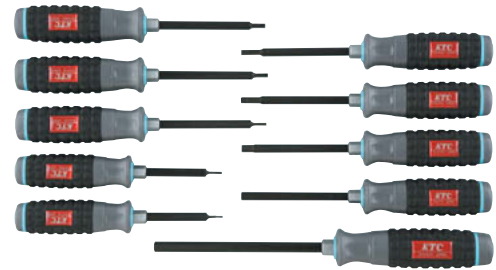

PLASTIC GRIP HEX. DRIVER								
No.	S ₁ (in)	S ₂	D	L	ℓ	▼g	📦	小売参考価格
D1H-1/16	1/16	10	29.6	172	75	100	5	¥ 1,900
D1H-5/64	5/64	10	29.6	172	75	100	5	¥ 1,900
D1H-3/32	3/32	10	32	209	100	130	5	¥ 2,080
D1H-1/8	1/8	10	32	209	100	130	5	¥ 2,080
D1H-9/64	9/64	10	32	209	100	130	5	¥ 2,080
D1H-5/32	5/32	10	32	209	100	130	5	¥ 2,080
D1H-3/16	3/16	10	32	209	100	130	5	¥ 2,080
D1H-7/32	7/32	10	32	209	100	130	5	¥ 2,080
D1H-1/4	1/4	10	32	209	100	130	5	¥ 2,080
D1H-5/16	5/16	12	33.8	282	150	190	5	¥ 2,620

樹脂柄ヘキサゴンドライバ D.PAT.

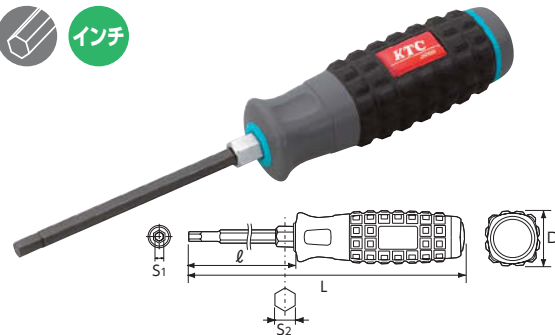

PLASTIC GRIP BALL POINT HEX. DRIVER SET (5pcs.)			
No.	▼g	📦	小売参考価格
TD1HBP5	650	1	¥ 10,400
樹脂柄ボールポイントヘキサゴンドライバ D1H-025BP, 03BP, 04BP, 05BP, 06BP			

●グリップエンドのサイズ表示で先端形状の区別ができます。



スタンダード ボールポイント

注意 ●ボールポイントは限界トルクが低いため、力の入れ過ぎに注意して下さい。

樹脂柄ボールポイントヘキサゴンドライバセット [5本組] D.PAT.



PLASTIC GRIP BALL POINT HEX. DRIVER SET (8pcs.)			
No.	▼kg	📦	小売参考価格
TD1HBP8	1.1	1	¥ 16,800
樹脂柄ボールポイントヘキサゴンドライバ D1H-015BP, 02BP, 025BP, 03BP, 04BP, 05BP, 06BP, 08BP			

●グリップエンドのサイズ表示で先端形状の区別ができます。



スタンダード ボールポイント

注意 ●ボールポイントは限界トルクが低いため、力の入れ過ぎに注意して下さい。

樹脂柄ボールポイントヘキサゴンドライバセット [8本組] D.PAT.

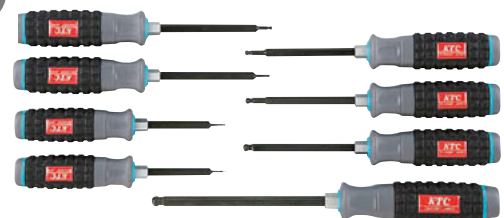

品名の下に製品の機能を表す機能マークを入れています。マークの意味は P.4~5をご参照下さい。

● めっきされた製品は手動用です。インパクトレンチ等の動力工具では使用しないで下さい。

● このマークのついている製品は在庫を確認の上ご注文下さい。

(マークの例: 36, インチ, POWERFIT, 36, 39, リバ, 六角, クロス)

表示価格は「小売参考価格」であり消費税は含まれておりません。

樹脂柄ボールポイントヘキサゴン ドライバ D.PAT.



ヘキサゴン

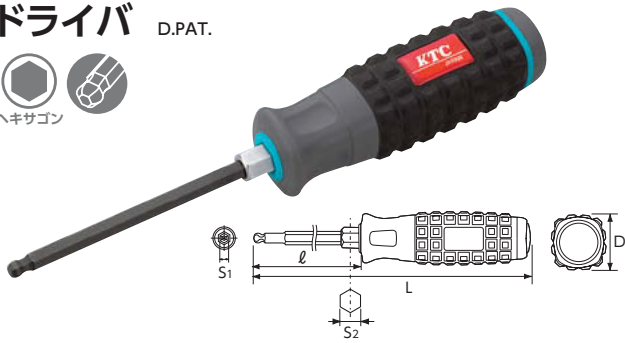

PLASTIC GRIP BALL POINT HEX. DRIVER

No.	S ₁	S ₂	D	L	ℓ	▼g	📦	小売参考価格
D1H-015BP	1.5	10	29.6	172	75	100	5	¥ 1,900
D1H-02BP	2	10	29.6	172	75	100	5	¥ 1,900
D1H-025BP	2.5	10	32	209	100	130	5	¥ 2,080
D1H-03BP	3	10	32	209	100	130	5	¥ 2,080
D1H-04BP	4	10	32	209	100	130	5	¥ 2,080
D1H-05BP	5	10	32	209	100	130	5	¥ 2,080
D1H-06BP	6	10	32	209	100	130	5	¥ 2,080
D1H-08BP	8	12	33.8	282	150	190	5	¥ 2,620



● 注意
・ボールポイントは限界トルクが低いため、力の入れ過ぎに注意して下さい。

樹脂柄ボールポイントヘキサゴン ドライバセット [10本組] D.PAT.



ヘキサゴン

インチ

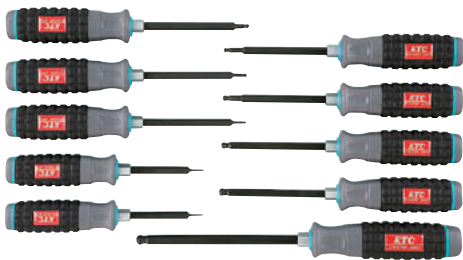

PLASTIC GRIP BALL POINT HEX. DRIVER SET (10pcs.)

No.	▼kg	📦	小売参考価格
TD1HBP10B	1.3	1	¥ 25,100

樹脂柄ボールポイントヘキサゴンドライバ D1H-1/16BP, 5/64BP, 3/32BP, 1/8BP, 9/64BP, 5/32BP, 3/16BP, 7/32BP, 1/4BP, 5/16BP

● グリップエンドのサイズ表示で先端形状の区別ができます。



スタンダード ボールポイント



● 注意
・ボールポイントは限界トルクが低いため、力の入れ過ぎに注意して下さい。

樹脂柄ボールポイントヘキサゴン ドライバ D.PAT.



ヘキサゴン

インチ

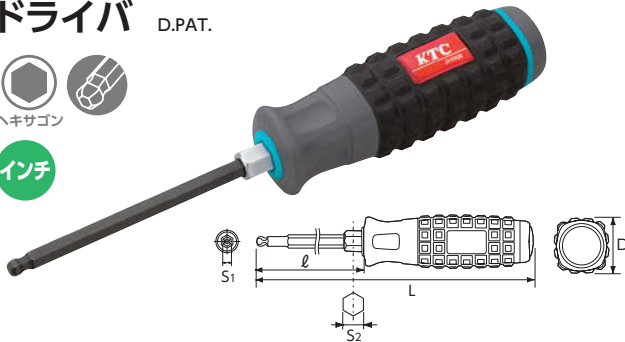

PLASTIC GRIP BALL POINT HEX. DRIVER

No.	S ₁ (in)	S ₂	D	L	ℓ	▼g	📦	小売参考価格
D1H -1/16BP	1/16	10	29.6	172	75	100	5	¥ 2,320
D1H -5/64BP	5/64	10	29.6	172	75	100	5	¥ 2,320
D1H -3/32BP	3/32	10	32	209	100	130	5	¥ 2,500
D1H -1/8BP	1/8	10	32	209	100	130	5	¥ 2,500
D1H -9/64BP	9/64	10	32	209	100	130	5	¥ 2,500
D1H -5/32BP	5/32	10	32	209	100	130	5	¥ 2,500
D1H -3/16BP	3/16	10	32	209	100	130	5	¥ 2,500
D1H -7/32BP	7/32	10	32	209	100	130	5	¥ 2,500
D1H -1/4BP	1/4	10	32	209	100	130	5	¥ 2,500
D1H -5/16BP	5/16	12	33.8	282	150	190	5	¥ 3,040



● 注意
・ボールポイントは限界トルクが低いため、力の入れ過ぎに注意して下さい。

品名の下に製品の機能を表す機能マークを入れています。マークの意味は P.4~5をご参照下さい。

✖ めっきされた製品は手動用です。インパクトレンチ等の動力工具では使用しないで下さい。

⚠ このマークのついている製品は在庫を確認の上ご注文下さい。

(マークの例: 2.5 3.5 4.5 5.5 6.5 7.5 8.5 9.5 10.5 11.5 12.5 13.5 14.5 15.5 16.5 17.5 18.5 19.5 20.5 21.5 22.5 23.5 24.5 25.5 26.5 27.5 28.5 29.5 30.5 31.5 32.5 33.5 34.5 35.5 36.5 37.5 38.5 39.5 40.5 41.5 42.5 43.5 44.5 45.5 46.5 47.5 48.5 49.5 50.5 51.5 52.5 53.5 54.5 55.5 56.5 57.5 58.5 59.5 60.5 61.5 62.5 63.5 64.5 65.5 66.5 67.5 68.5 69.5 70.5 71.5 72.5 73.5 74.5 75.5 76.5 77.5 78.5 79.5 80.5 81.5 82.5 83.5 84.5 85.5 86.5 87.5 88.5 89.5 90.5 91.5 92.5 93.5 94.5 95.5 96.5 97.5 98.5 99.5 100.5)

表示価格は「小売参考価格」であり消費税は含まれておりません。