

SA Series MODEL HA-M

■available shanks 対応シャンク

HSK BT DBT STT ST MT

■available functions 対応機能

compression 縮み tension 伸び depth control 定寸 radial float 調芯 self-reverse 逆転 coolant クーラント

◎For perfectly synchro CNC machines

◎Short & compact design

●Quick-change of tap collets

◎同期制御加工機向け

◎短身により工作範囲が拡大

●タップコレットをすばやく交換!

■combination chart
組み合わせ表

matching collets P18
推奨コレット P18

HA206-M

TC206-M

※TC collets can't be attached because they're not used for synchro tapping.
※TCコレットは同期加工用でないため取り付けできません。

model BT-HA-M (BT shank : ISO 7388-2, JIS B 6339)

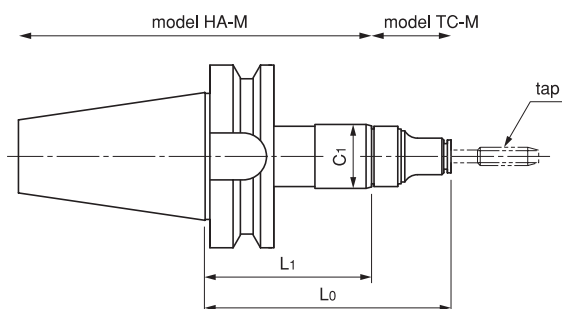

model	L0	L1	C1	capacity	weight (kg)
BT30-HA206-M	90.0	58.0	23	M2~M8	0.46
BT40-HA206-M	105.0	73.0	23	M2~M8	1.03
BT50-HA206-M	135.0	103.0	23	M2~M8	3.66

unit:mm

model DBT-HA-M-OHC (DBT shank : BT shank with flange contact surface)

●Model DBT-HA-M is available with each size and based on per-order production.

●この型式は受注生産にて各サイズ製作いたします。

※Model DBT-HA-M dimensions are the same as model BT- HA-M.

※DBT shanks can be combined with BBT spindles of machine tools.

※仕様寸法はBT-HA-M型と同じです。(シャンク寸法はP03を参照ください。)

※BBT仕様の工作機械主軸に使用できます。



BT30-HA206-M
+
TC206-M